

Nota: Se recomienda ajustar las columnas a la altura deseada antes de instalar el dispositivo.
Note: It is recommended to adjust the columns to the desired height before installing the display.

Mantenimiento:
 • Comprueba que el aparato esté bien para su uso periódicamente (al menos cada tres meses).
 • Por favor, contacta con tu distribuidor si tienes alguna pregunta.

Maintenance
 • Check if the bracket is secure and safe to use at regular intervals(at least every three months).
 • Please contact your distributor if you have any questions.

FLOOR SUPPORT WITH WHEELS SCREENS/TV

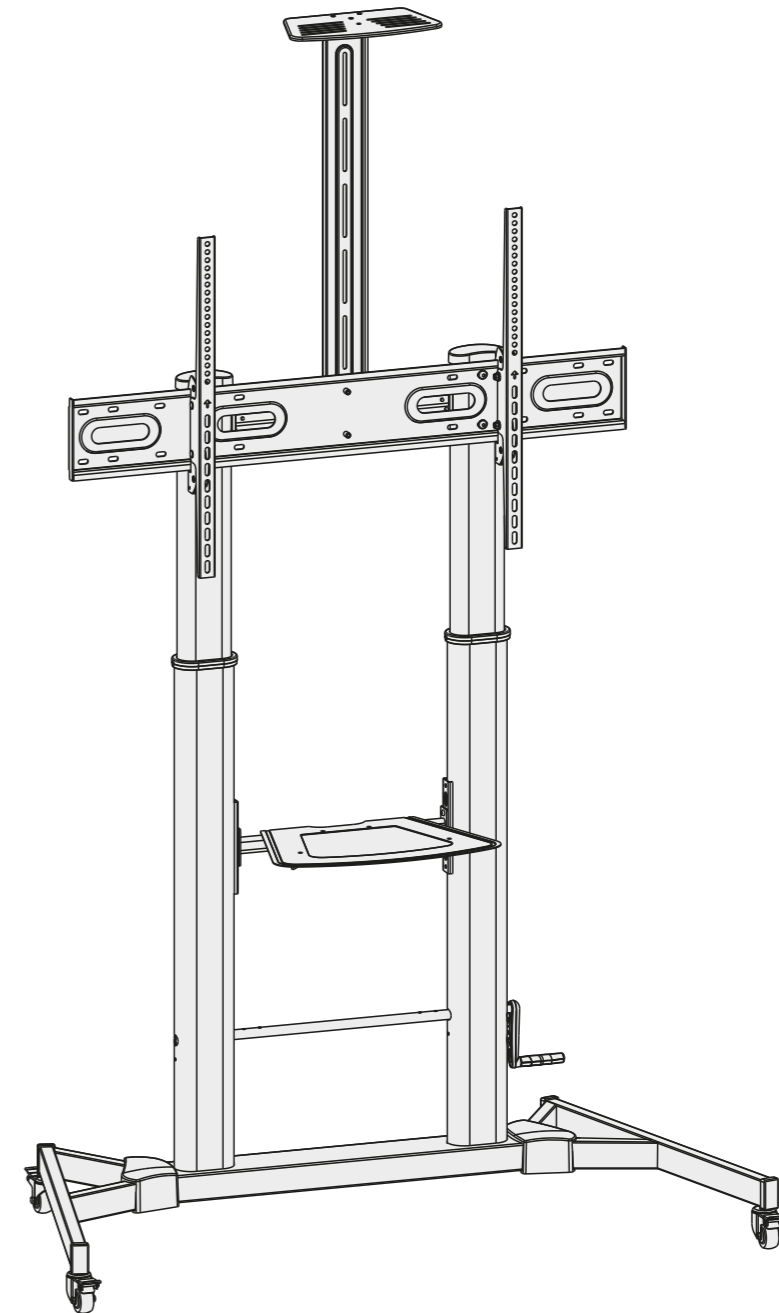

FS20400HM-B

VESA Compatible
 200x200 400x200
 300x300 400x400
 600x400 800x400
 800x600 1000x600

100"
MAX

TV RATED
100kg/220lbs

DVD RATED
5kg/11lbs

CAMERA RATED
5kg/11lbs

 Lee el manual de instrucciones antes de comenzar la instalación y el montaje. Si tienes alguna pregunta relativa a las instrucciones o advertencias, por favor contacta con tu distribuidor local para asistencia.
 Read the entire instruction manual before you start installation and assembly. If you have any questions regarding any of the instructions or warnings, please contact your local distributor for assistance.

⚠ PRECAUCIÓN

- Usar con productos más pesados que los indicados puede dar lugar a inestabilidad y causar posibles lesiones.
- Por favor sigue detenidamente las instrucciones adjuntas. Una instalación inapropiada puede causar daños o serias lesiones personales.
- Debe usarse un equipo seguro y las herramientas apropiadas. Estos productos deberían ser únicamente instalados por profesionales.
- Asegúrese que la superficie de soporte aguantará de forma segura los pesos combinados del equipo y componentes adjuntos.
- Use los tornillos de montaje facilitados y **NO LOS APRIETES** demasiado
- Este producto contiene pequeños utensilios que pueden causar asfixia por ingestión. Mantenga estos utensilios lejos del alcance de los niños.
- Estos productos están creados con la intención de permanecer en interiores. Usar estos productos en el exterior podría ocasionar fallos y causar daños personales.

⚠ CAUTION

- Use with products heavier than the rated weights indicated may result in instability causing possible injury.
- Please closely follow the assembly instructions. Improper installation may result in damage or serious personal injury.
- Safety gear and proper tools must be used. This product should only be installed by professionals.
- Make sure that the supporting surface will safely support the combined weight of the equipment and all attached hardware and components.
- Use the mounting screws provided and **DO NOT OVER TIGHTEN** mounting screws.
- This product contains small items that could be a choking hazard if swallowed. Keep these items away from children.
- This product is intended for indoor use only. Using this product outdoors could lead to product failure and personal injury.

Requerimientos para la instalación - Required for Installation

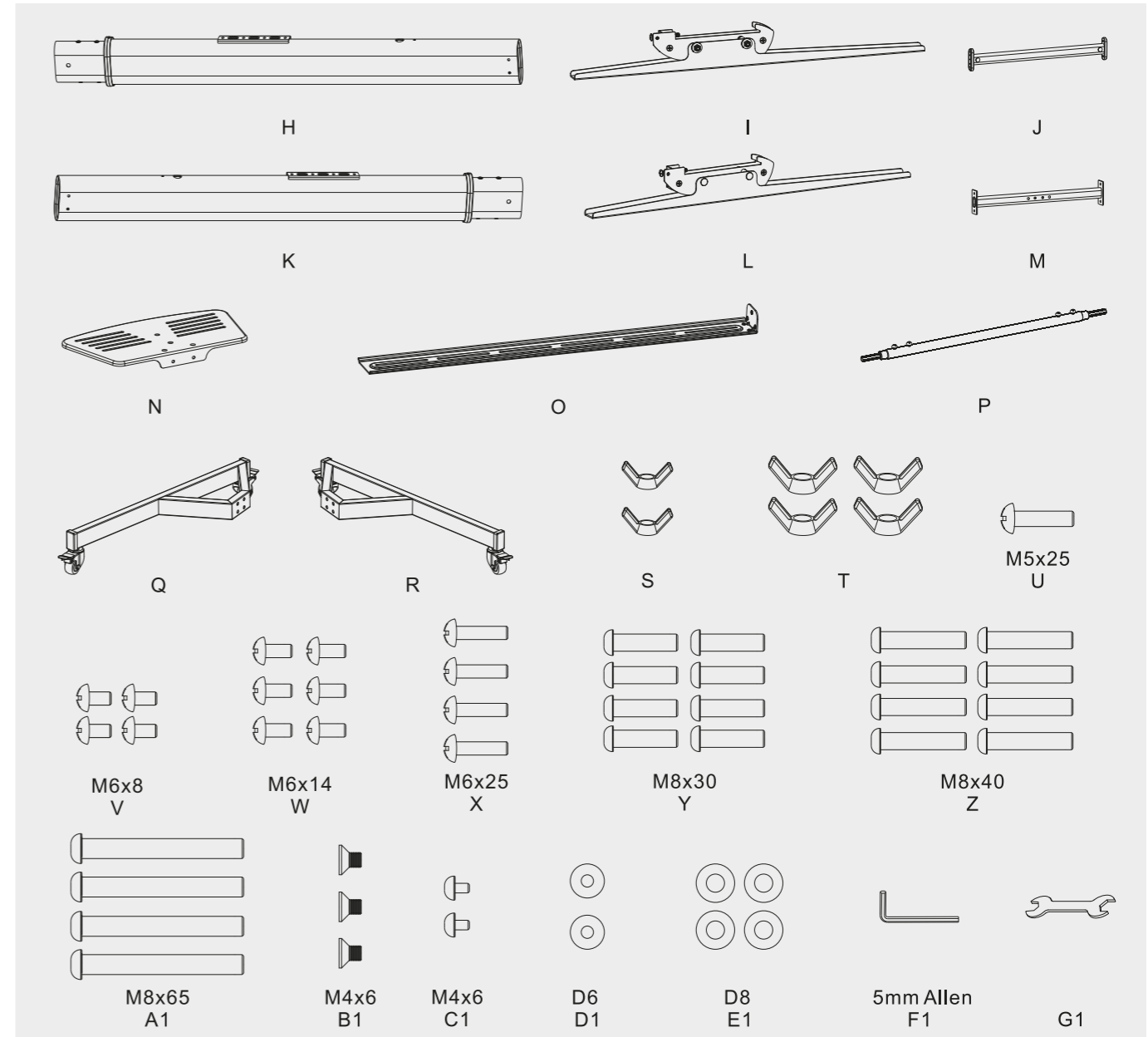
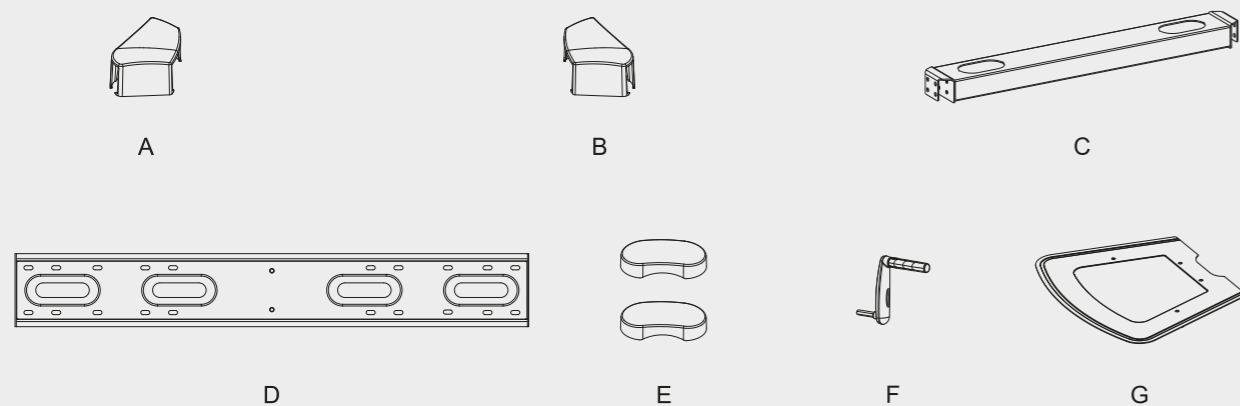

IMPORTANTE: Asegúrese de haber recibido todas las partes de acuerdo a la lista de componentes antes de comenzar la instalación. Si faltase alguna de las partes, contacta con tu lugar de compra para una reposición o recambio.

IMPORTANT: Ensure that you have received all parts according to the component checklist prior to installation. If any parts are missing or faulty, contact your place of purchase for a replacement.

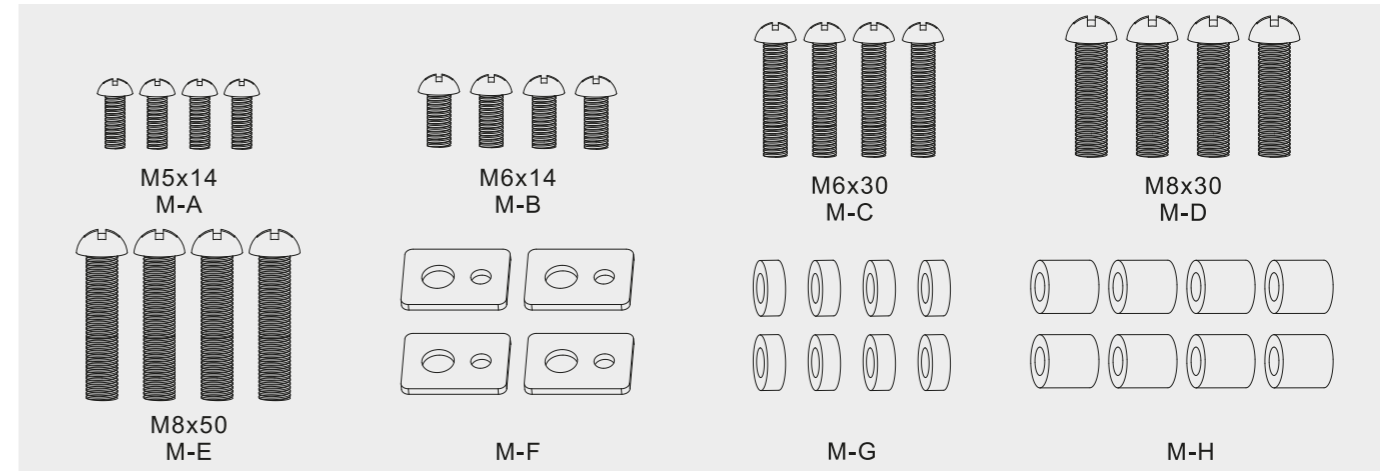

1. Montaje de la base - Assembling the Base

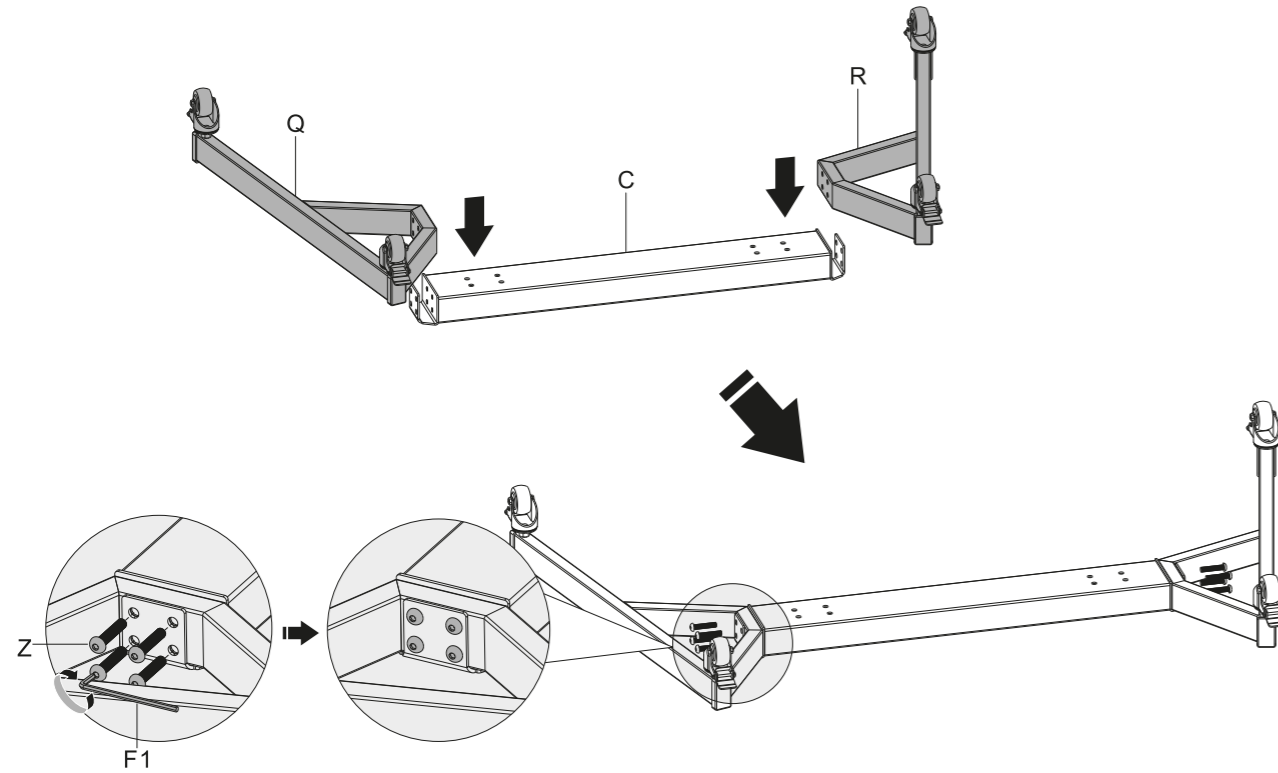

Atornille la base derecha a la base media y asegúrelos con tornillos (Z). Repite estos pasos con la izquierda.
Attach the right base to the middle base and secure with screws (Z). Repeat this step for the left base.

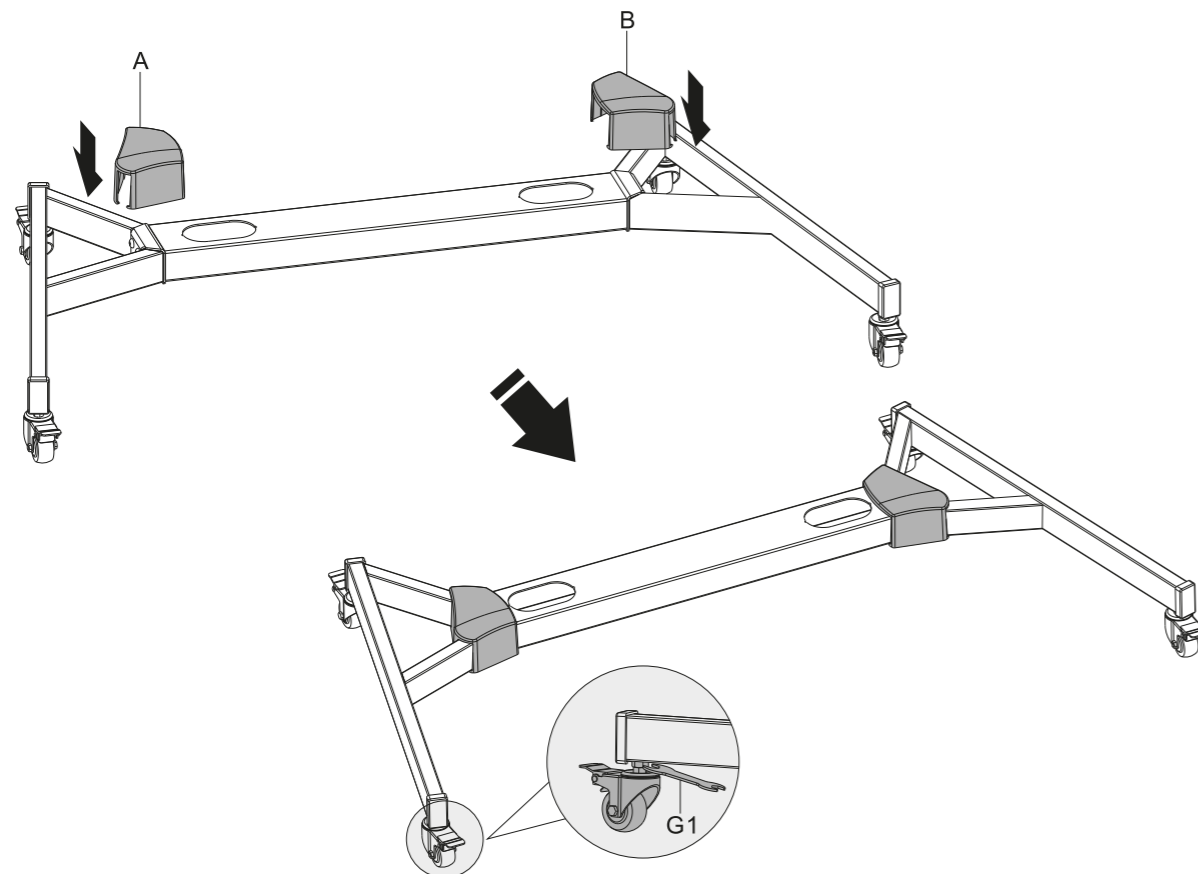

NOTA: Bloquee los frenos de las ruedas para impedir cualquier movimiento inesperado durante su instalación. Cada rueda debe ajustarse de forma independiente.

NOTE: Lock the brakes on the casters to avoid any unexpected movements during installation. Each caster can be adjusted independently for fine tuning. Slightly turn the nut to lower or raise the base.

2. Ajuste de las columnas - Adjusting the Columns

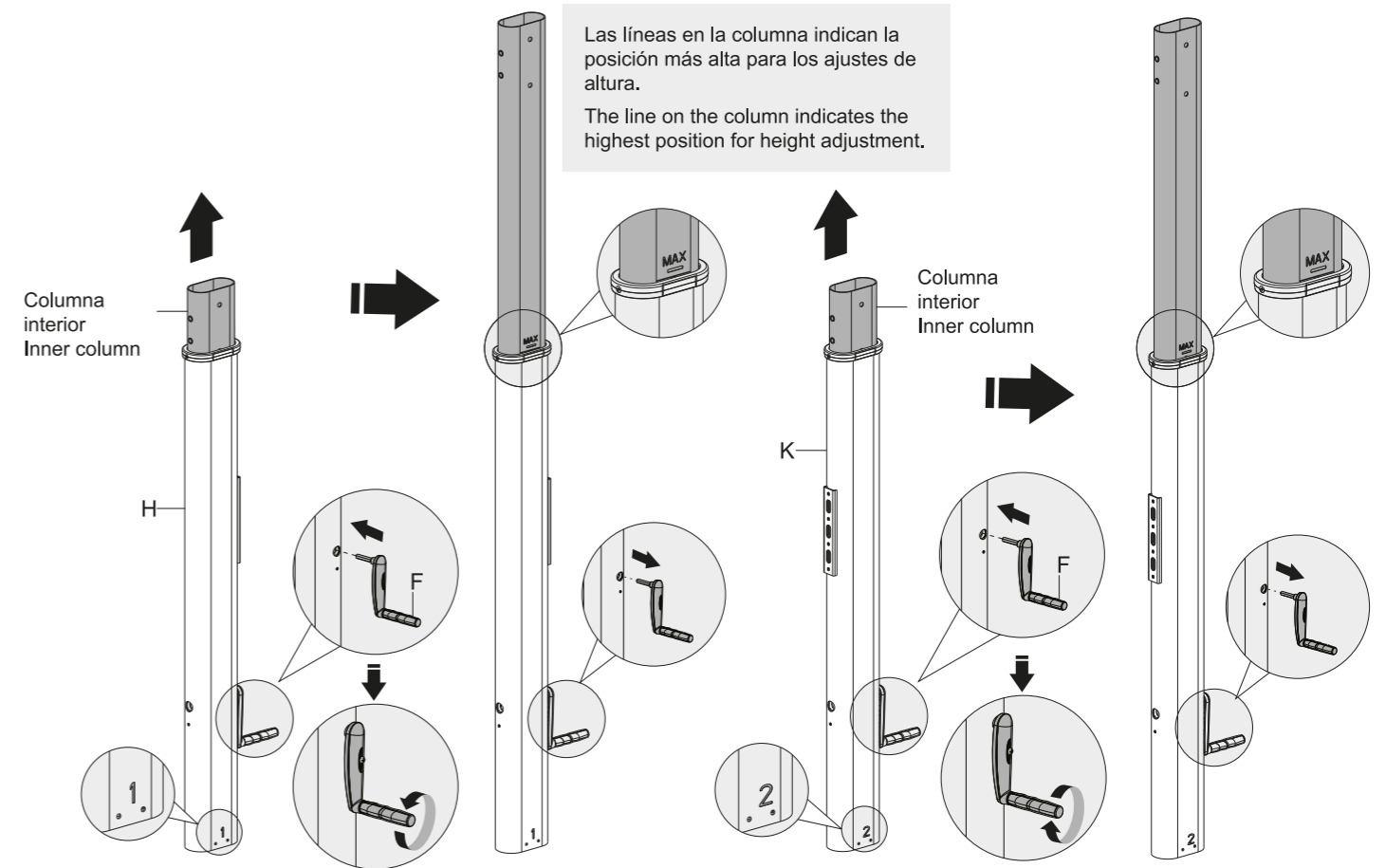

Coloque el asa en la columna marcada con "1".
Coloque el asa en la columna marcada con "2".
Mueva el asa para hacer que la columna interna se mueva hacia la posición más alta. **NOTA:** Con "1" y "2" girados hacia delante
Attach the handle to the column marked with "1".
Attach the handle to the column marked with "2".
Turn the handle to make the inner column run upwards to the highest position. **NOTE:** With the "1" and "2" mark facing forward.

3. Adjunte la varilla de conducción a las dos columnas. - Attaching the Driving Rod to the Two Columns

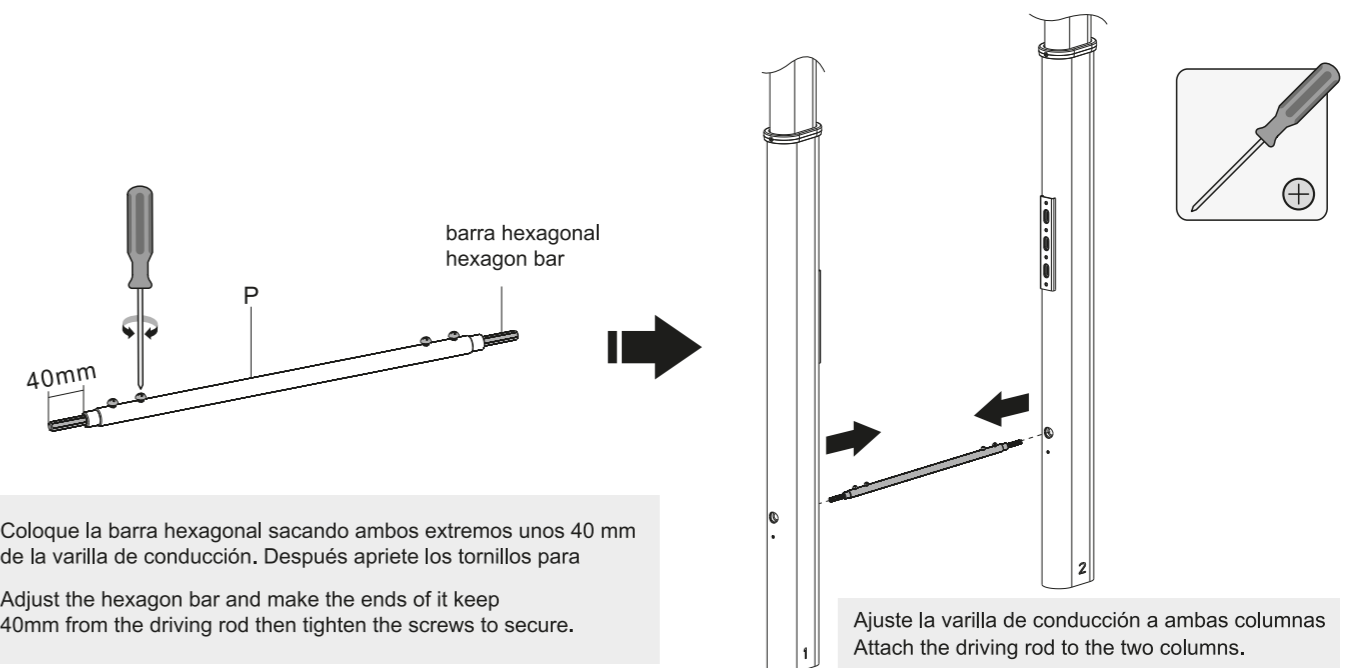

4. Colocar las columnas en la base - Attaching the Columns to the Base

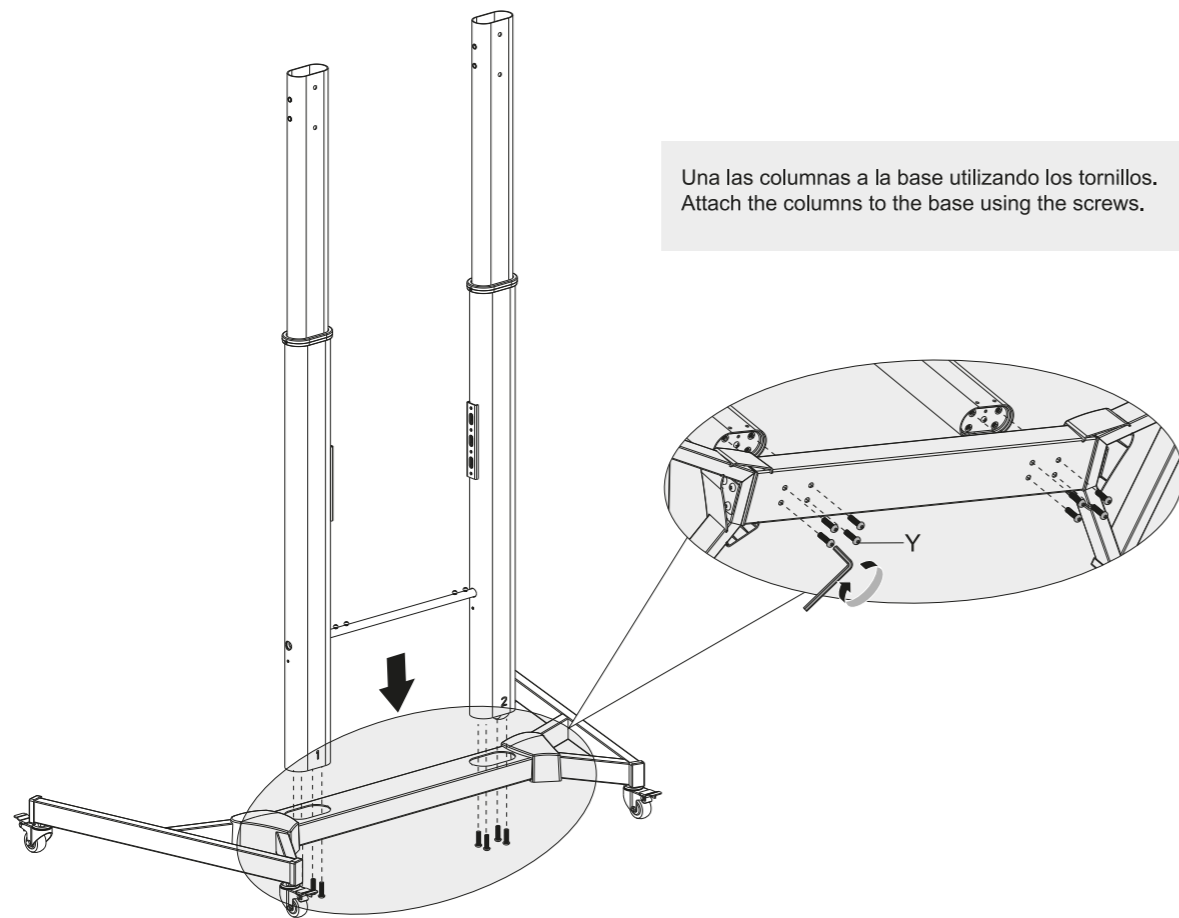

Una las columnas a la base utilizando los tornillos.
Attach the columns to the base using the screws.

5. Instalar la barra de cruce - Installing the Crossbar

Una la barra de cruce a las columnas con los tornillos apropiados. Apriete los tornillos utilizando el destornillador Phillips apropiado.
Attach the crossbar to the columns with the appropriate screws. Tighten all screws using a proper Phillips screwdriver.

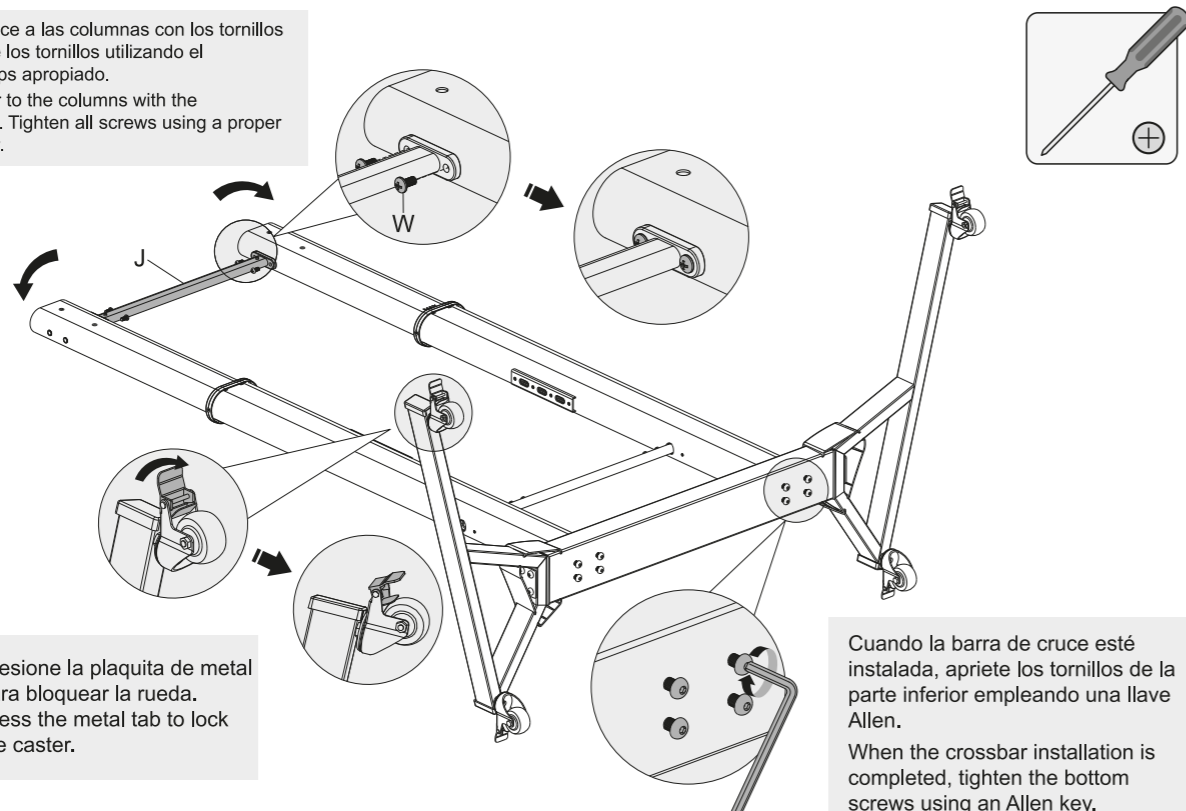

Presione la plaquita de metal para bloquear la rueda.
Press the metal tab to lock the caster.

Cuando la barra de cruce esté instalada, apriete los tornillos de la parte inferior empleando una llave Allen.
When the crossbar installation is completed, tighten the bottom screws using an Allen key.

6. Instalar la placa universal - Installing the Universal Plate

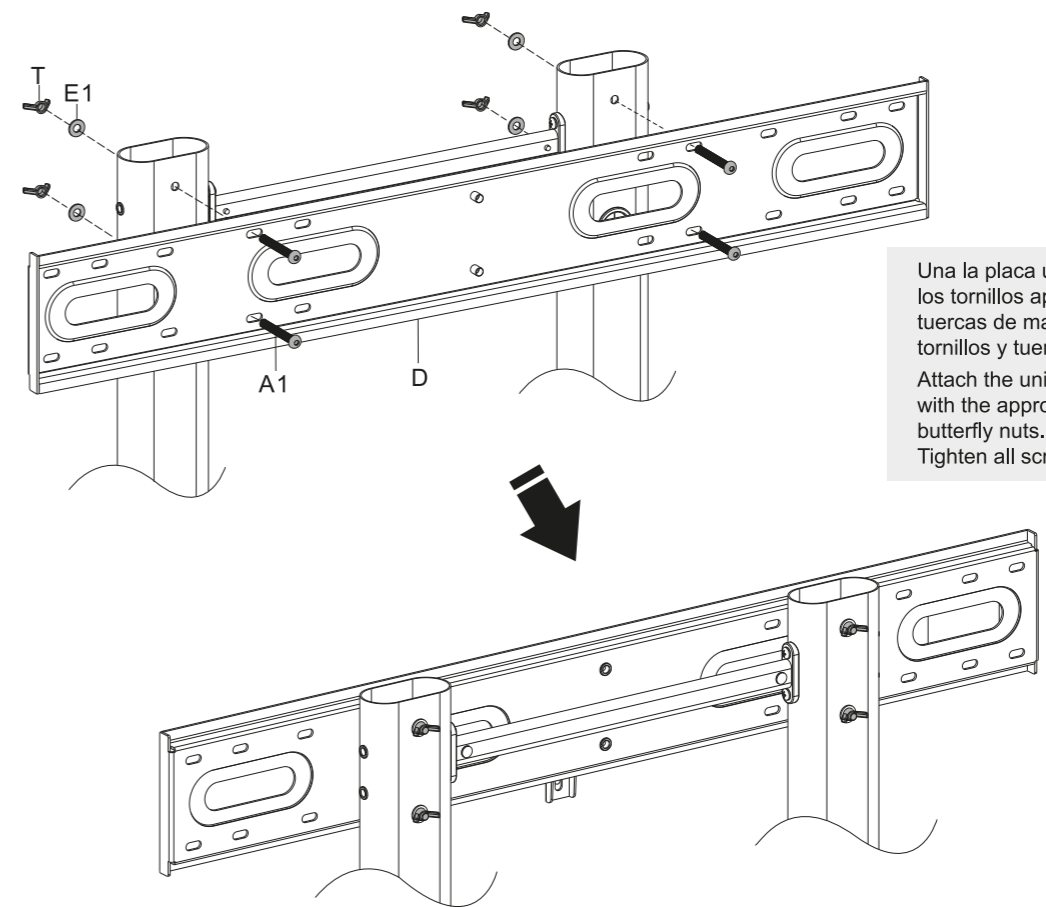

Una la placa universal a las columnas con los tornillos apropiados, arandelas y tuercas de mariposa. Apriete todos los tornillos y tuercas de mariposa.
Attach the universal plate to the columns with the appropriate screws, washers and butterfly nuts. Tighten all screws and butterfly nuts.

7. Ajuste - Adjustment

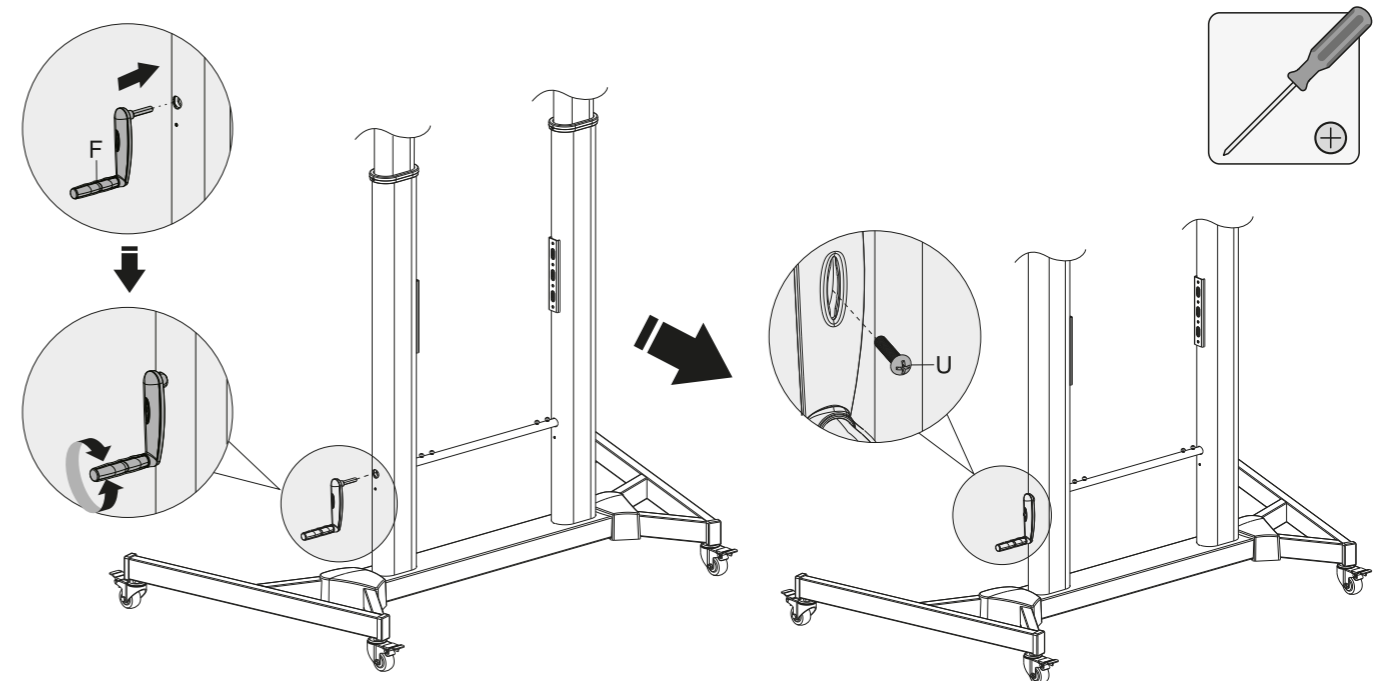

Use la manivela para ajustar las columnas a la altura deseada de forma segura empleando los tornillos apropiados.
Use the handle to adjust the columns to the desired height and secure using the appropriate screw.

Apriete los tornillos U para fijar la manivela y prevenir que se afloje por un ajuste accidental de altura.
Tighten the screw U to fix the crank handle, to prevent loosening of the handle leading to a accidental height adjustment.

8. Instalar los soportes adaptadores - Installing the Adapter Brackets

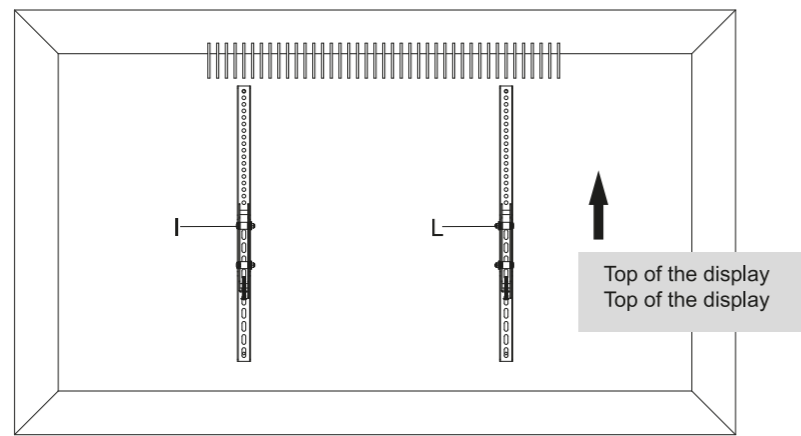

8a. Para pantallas planas - For Flat Back Screens

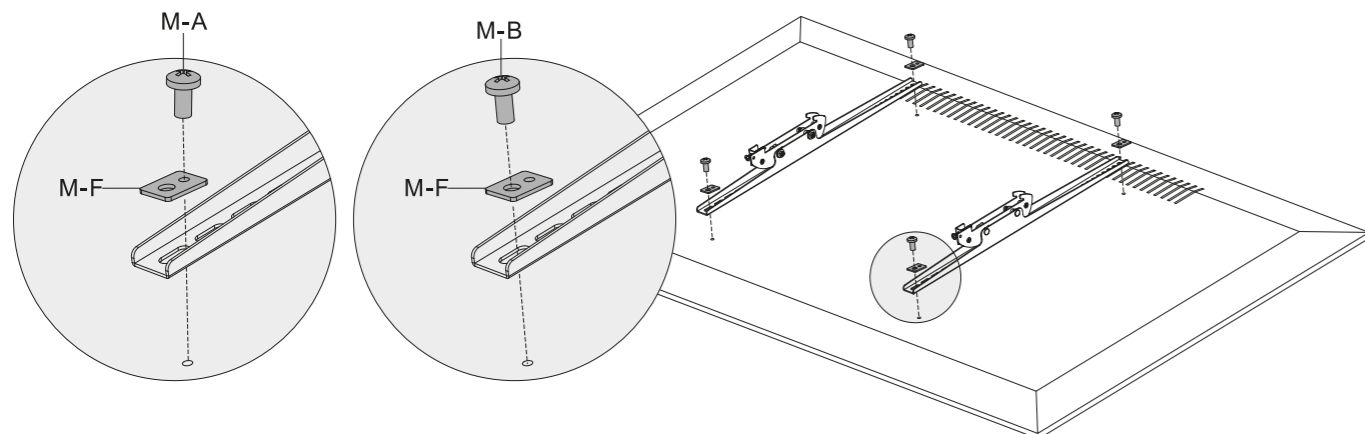

M-A			M-B		
M-F					

8b. Para pantallas con una parte trasera irregular. - For Screens with Irregular Back

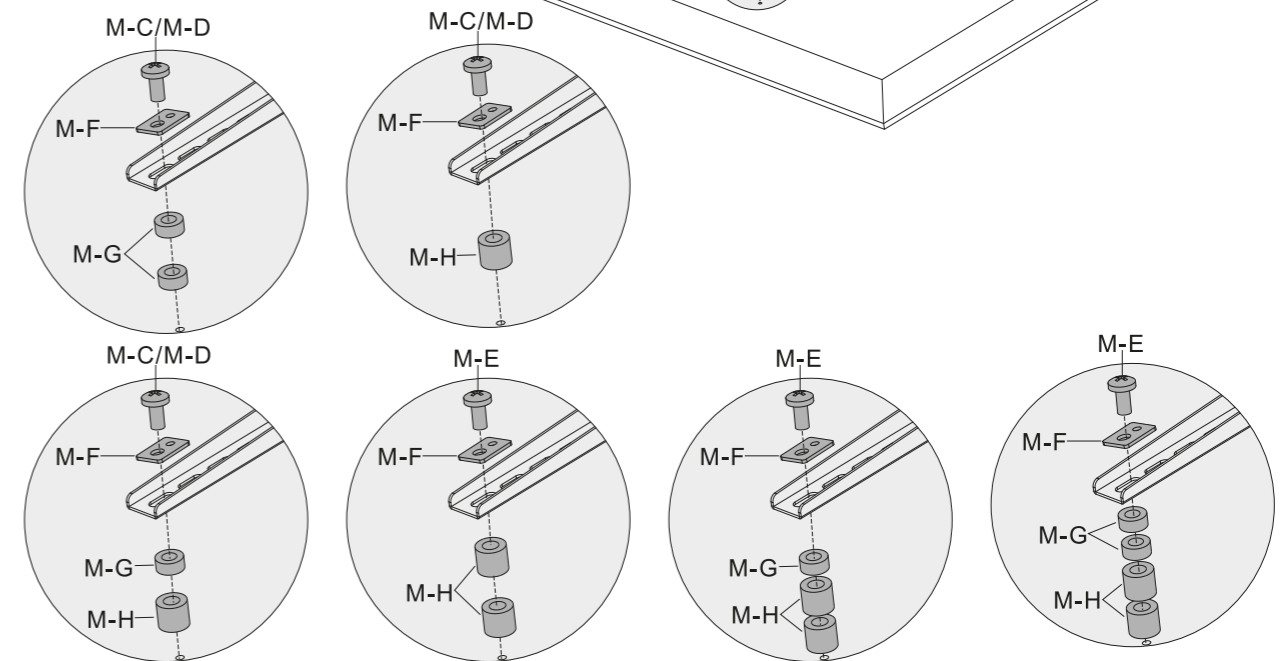
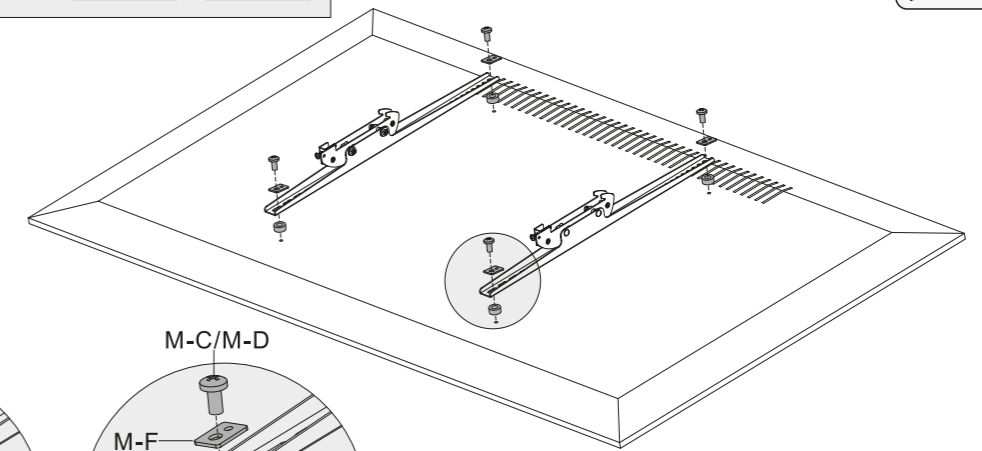

M-C			M-D		
M-E			M-F		
M-G			M-H		

Nota: Elegir los tornillos apropiados, arandelas y espaciadores (si son necesarios) de acuerdo al tipo de pantalla.
 • Posición de los soportes adaptadores tan cerca de lo posible al centro del dispositivo.
 • Atornille los soportes adaptadores al dispositivo.

Note: Choose the appropriate screws, washers and spacers (if necessary) according to the type of screen.
 • Position the adapter brackets as close as possible to the center of the display.
 • Screw the adapter brackets onto the display.

Apriete los tornillos pero no los sobreatornille.

Tighten all screws but do not over tighten.

9. Enganchar el dispositivo al plato universal - Hooking the Display onto the Universal Plate

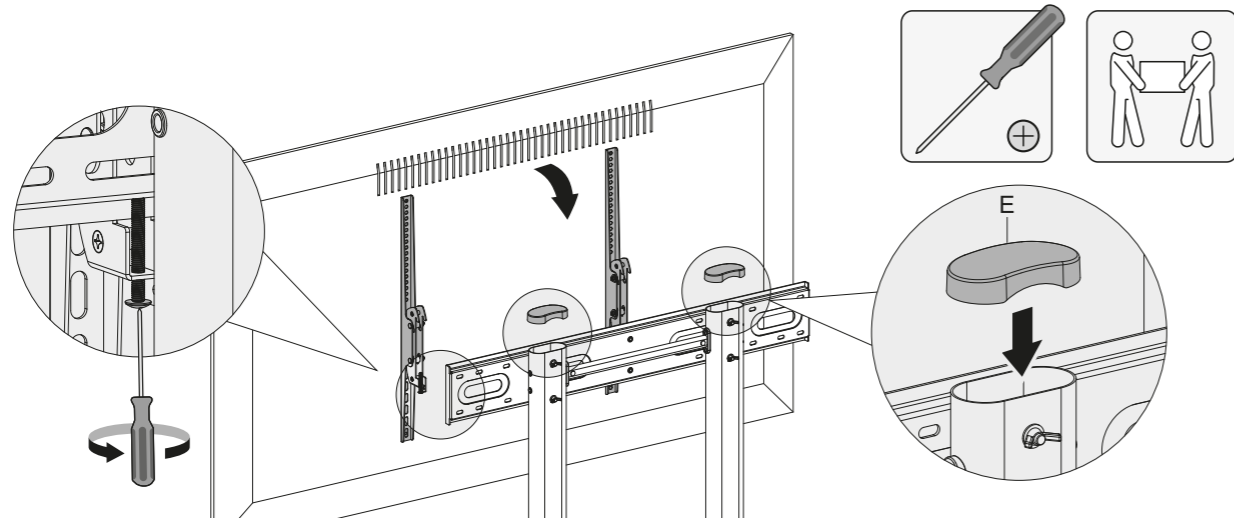

- Enganche el dispositivo a la placa universal.
- Apriete los tornillos de la parte de atrás para asegurarlo.
- IMPORTANTE:** Asegúrese de que el dispositivo está correctamente montado y que los tornillos están bien apretados antes de soltar el dispositivo.
- Hook the display onto the universal plate.
- Tighten the bottom screws to secure them.
- IMPORTANT:** Make sure the display is mounted correctly and the screws are tightened safely before releasing the display.

10. Instalar el estante de la cámara - Installing the Camera Shelf

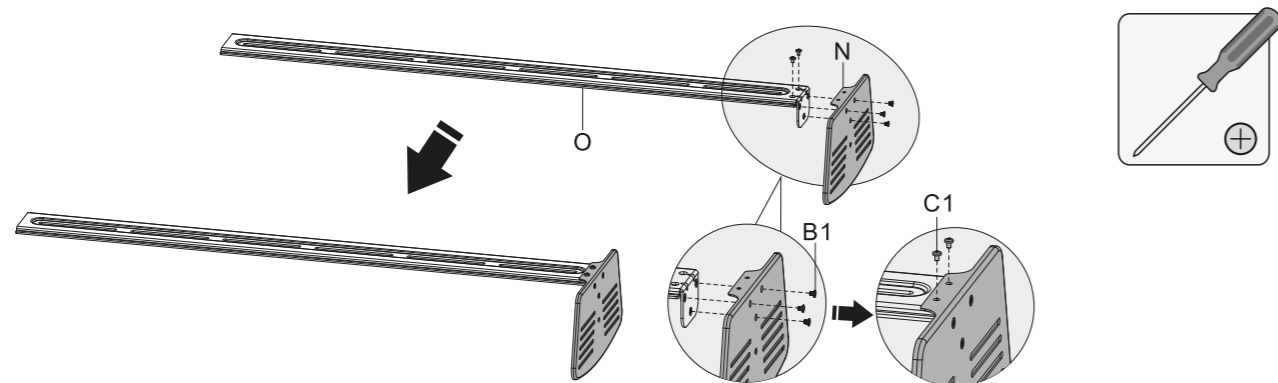

Una el estante de la cámara a la barra de conexión con los tornillos apropiados. Apriete todos los tornillos usando un destornillado Phillips apropiado. Attach the camera shelf to the connecting plate with the appropriate screws. Tighten all screws using a proper Phillips screwdriver.

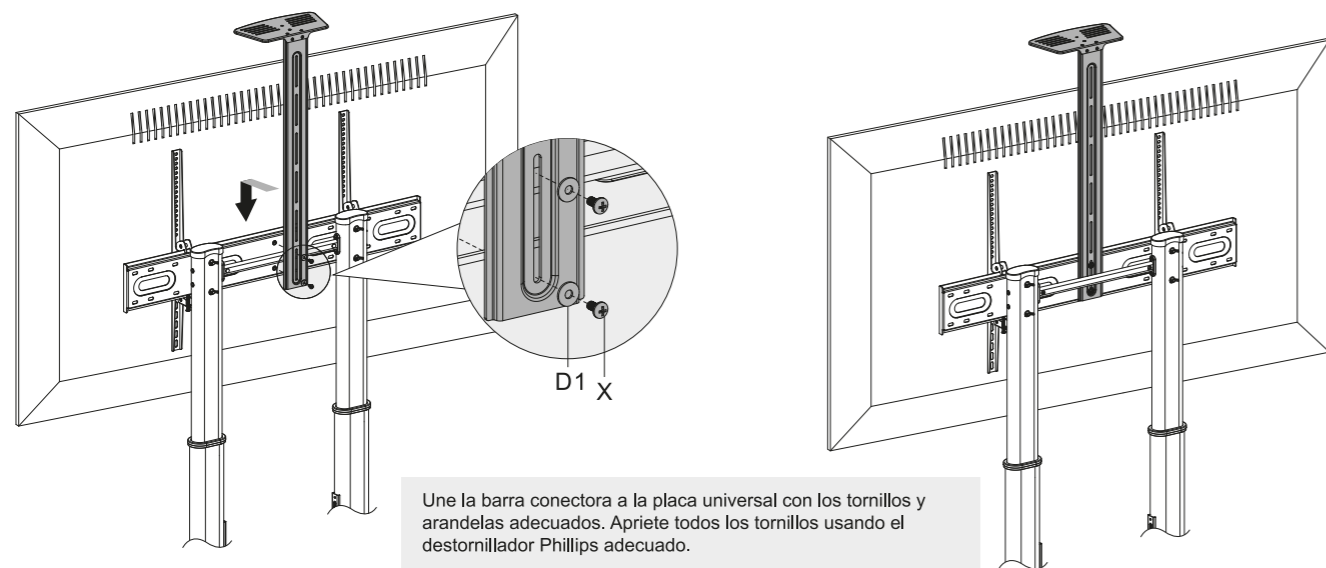

Une la barra conectora a la placa universal con los tornillos y arandelas adecuados. Apriete todos los tornillos usando el destornillador Phillips adecuado. Attach the connecting plate to the universal plate with the appropriate screws and washers. Tighten all screws using a proper Phillips screwdriver.

11. Instalar el estante de DVD - Installing the DVD Shelf

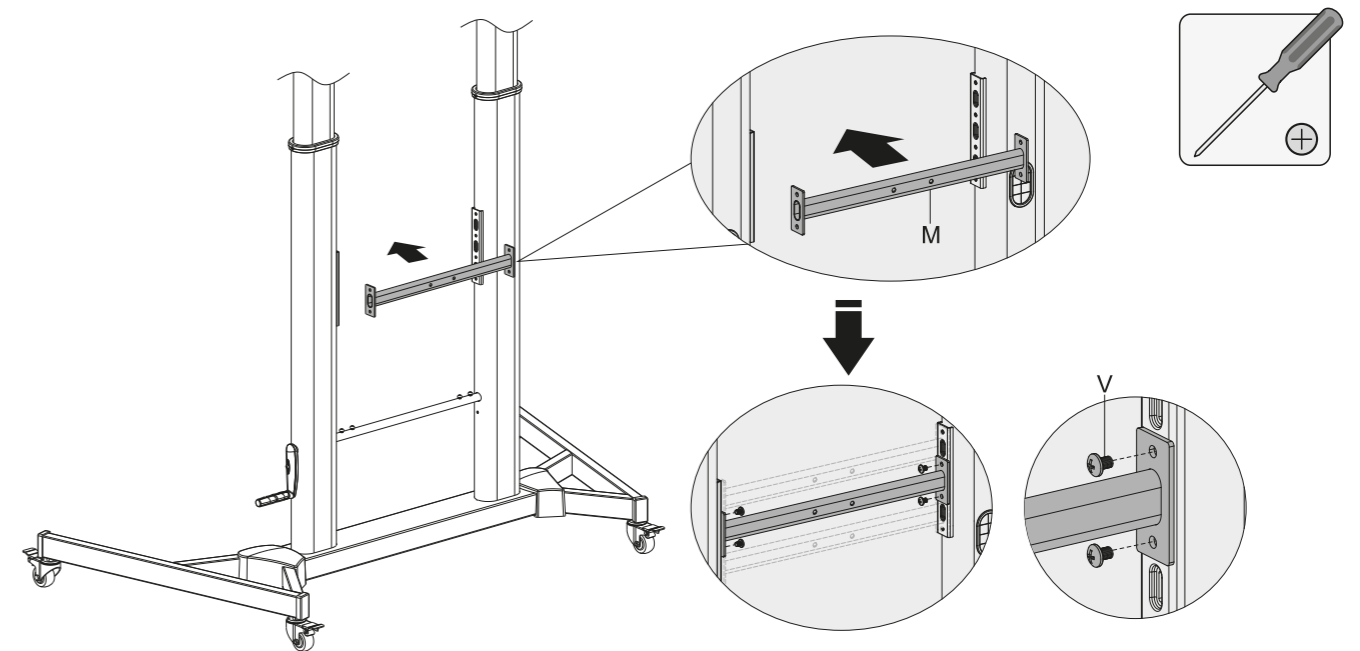

Una las barras de soporte a las columnas en la posición deseada utilizando los tornillos apropiados. Install the support bar to the columns at the desired position and secure using the appropriate screws.

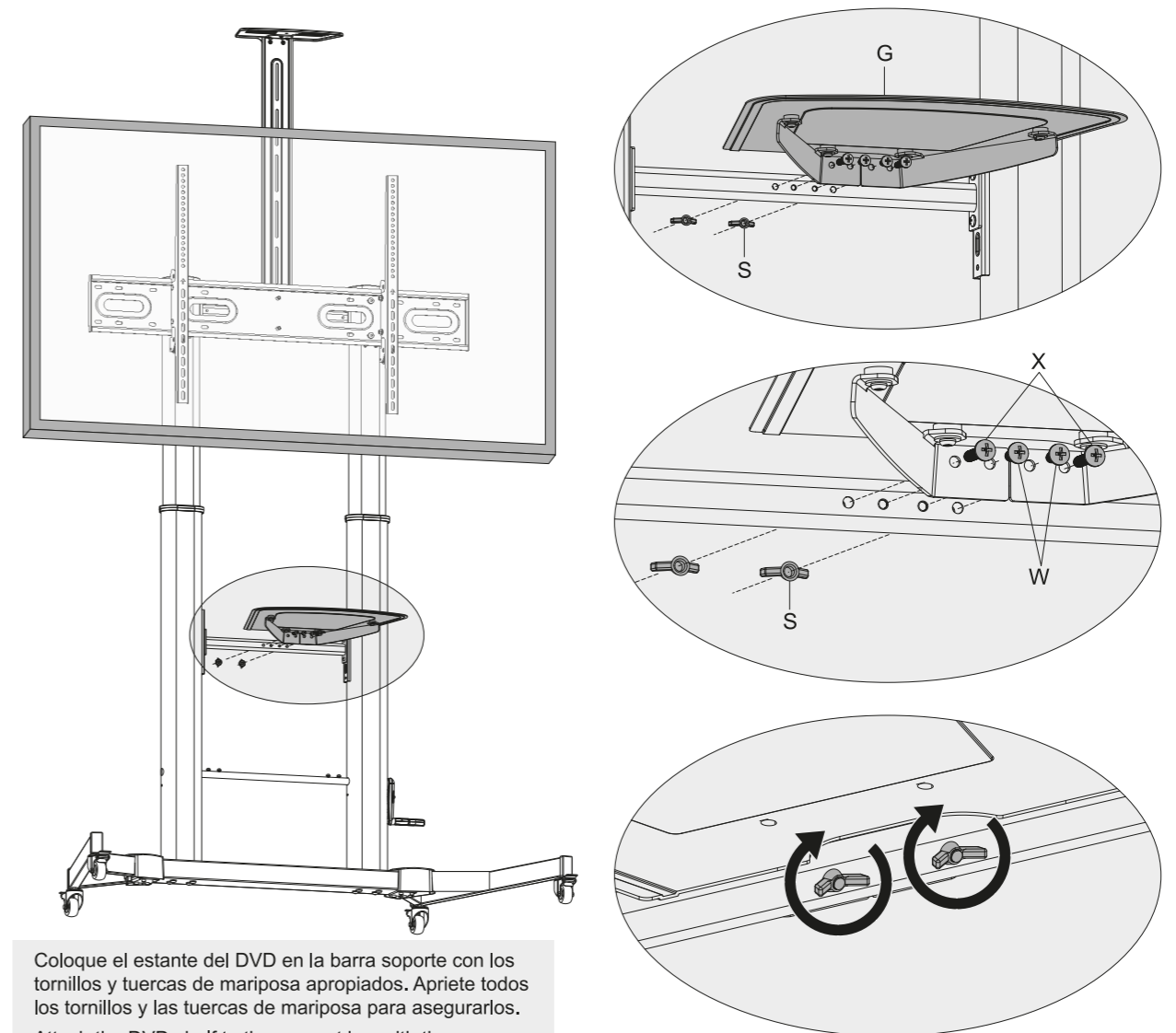

Coloque el estante del DVD en la barra soporte con los tornillos y tuercas de mariposa apropiados. Apriete todos los tornillos y las tuercas de mariposa para asegurarlos. Attach the DVD shelf to the support bar with the appropriate screws and butterfly nuts. Tighten all screws and butterfly nuts to secure.